

Boční pohled

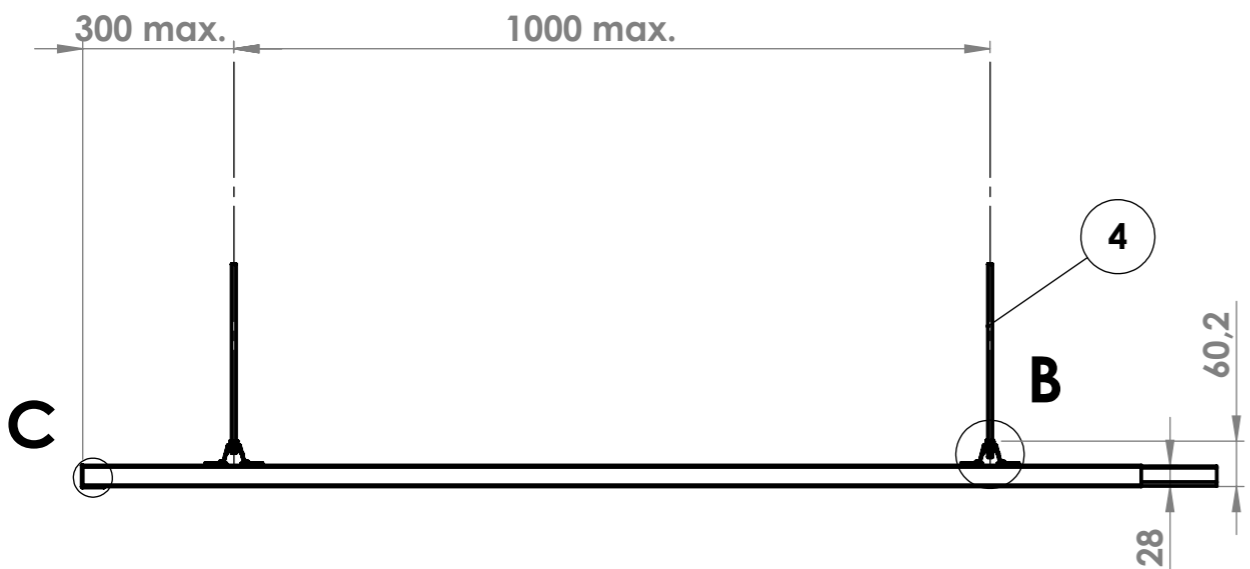

Čelní pohled

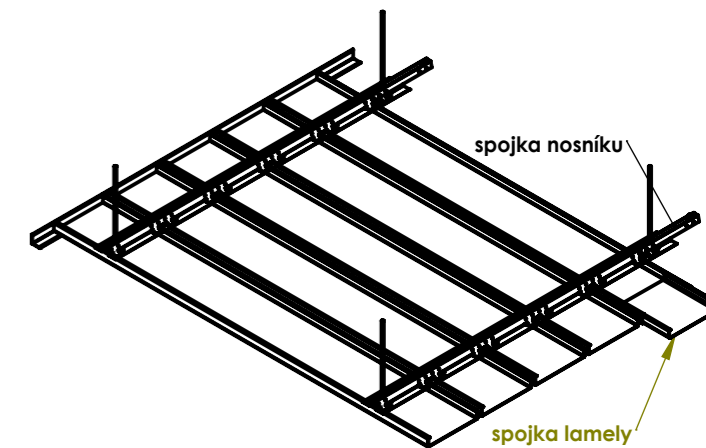
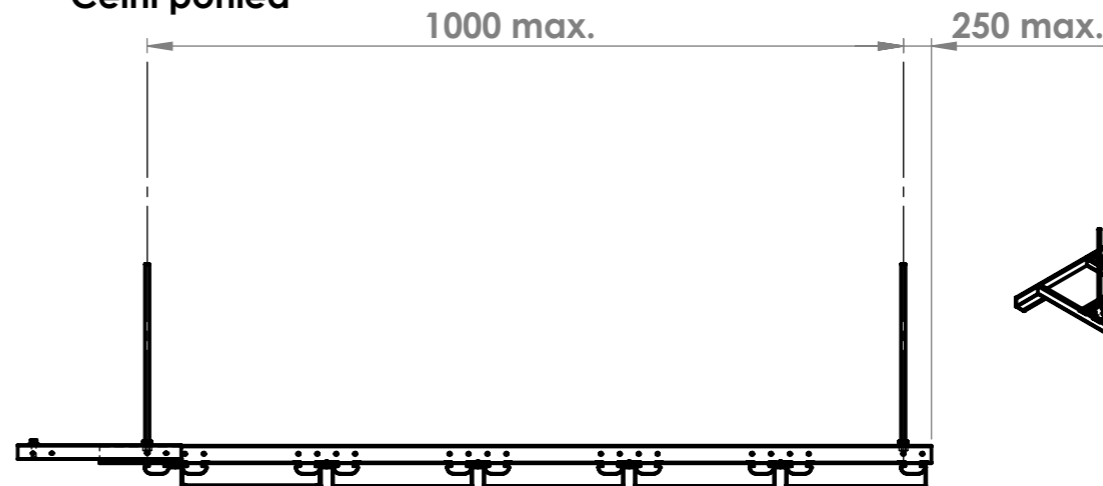

DETAIL A

DETAIL B

DETAIL C

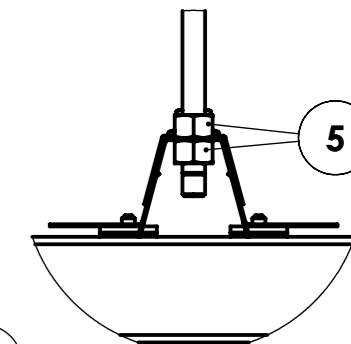
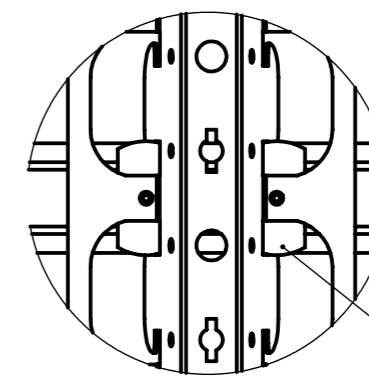
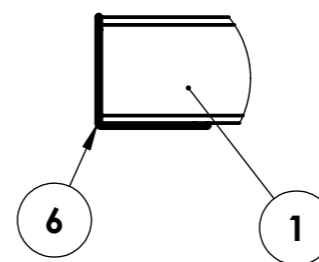

Č. POLOŽKY	Č. DÍLU	Č. VÝKRESU	MATERIÁL	Množství
1	LAMELA SEPA	S000-01-01	Pozinkovaná ocel-1	5
2	NOSNÍK OMEGA-S	S000-01-02	Pozinkovaná ocel-0,6	3
3	ZARÁŽKA PVC	NÁKUP	(PVC 0.007 Plastifikované)	20
4	ZÁVITOVÁ TYČ M6	NÁKUP		4
5	MATICE M6	NÁKUP	(ISO4034)	8
6	PROFIL L na ZED	S000-01-03	Pozinkovaná ocel	1
7	SPOJKA SEPA	S000-01-04	Pozinkovaná ocel	2
8	Šroub M6x20			1
9	SPOJKA lamely SEPA		Pozinkovaná ocel	1

ROZVIN:

ZAKÁZKA:

POKUD NENÍ UVEDENO JINAK:
JEDNOTKY JSOU V MILIMETRECH
DRSNOST:
TOLERANCE:
LINEÁRNÍ:
ÚHLOVÁ:

ČÍSLO PROGRAMU:

ODSTRANIT
OSTŘÉ HRANY

Ano

NEUPRAVOVAT MĚŘÍTKO VÝKRESU

ZMĚNA



NÁZEV:

PODHLLED SEPA - SESTAVA

	JMÉNO	PODPIS	DATUM
NAVRHL	Stanislav Šilar		20.7.2016
PŘEZKOUSEL			
SCHVÁLIL			
VÝROBA			
Z. JAKOSTI			

BARVA:
MATERIÁL:

Č. VÝKRESU

S000-01

A3

HMOTNOST:

MĚŘÍTKO:1:2

LIST 1 Z 2 LISTŮ

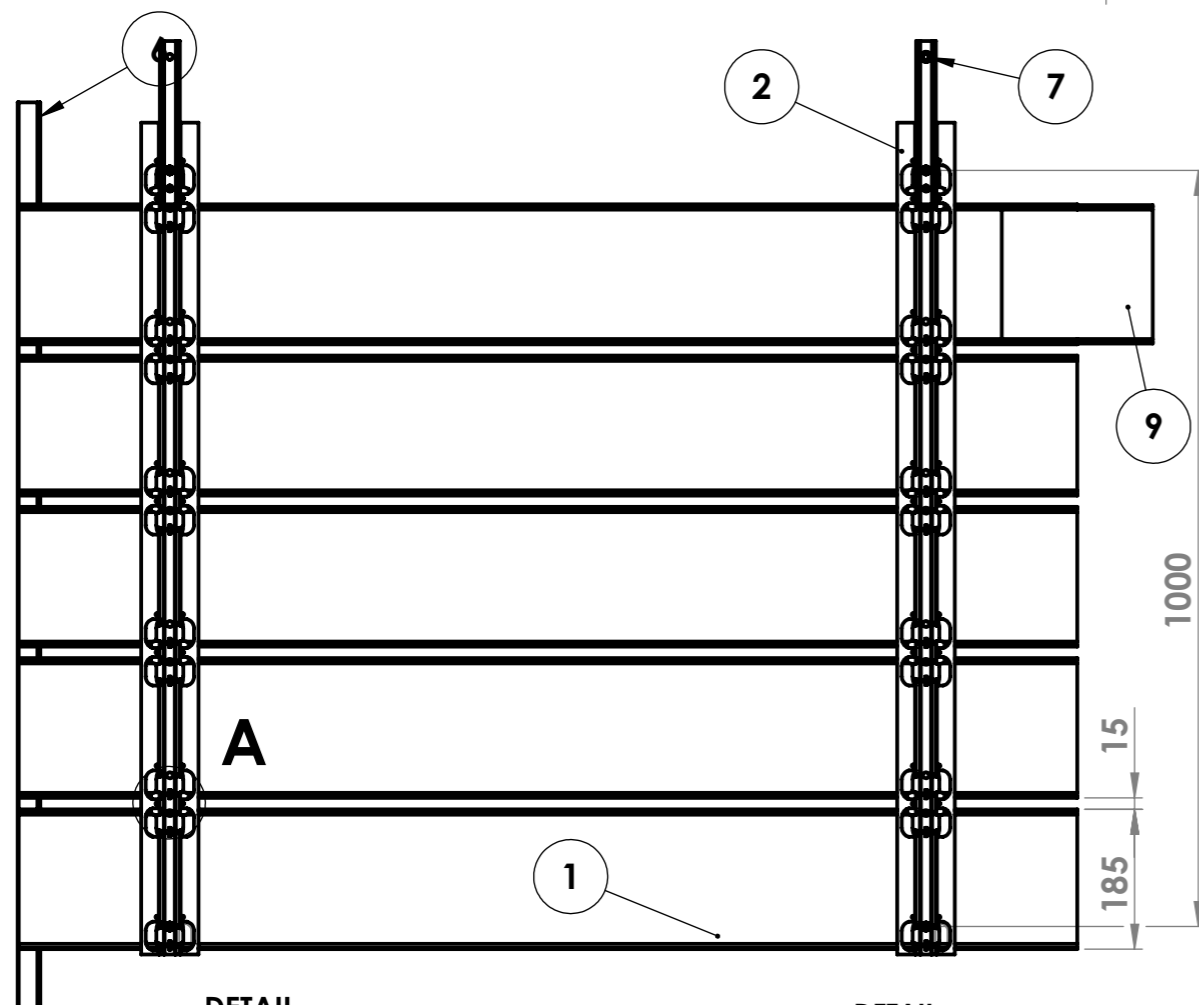

DETAIL
MĚŘÍTKO 1 : 5

DETAIL
MĚŘÍTKO 1 : 5

(vzdálenost závěsu do 200mm)

(vzdálenost závěsu nad 200mm)

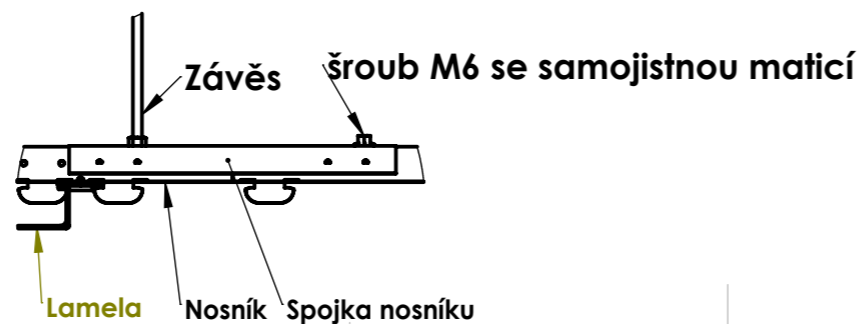
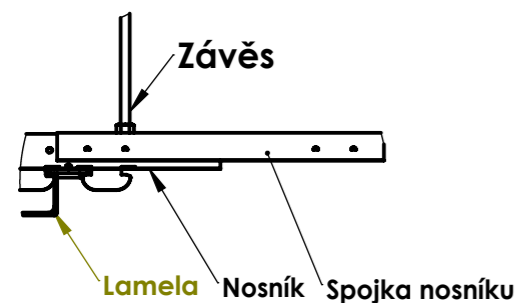

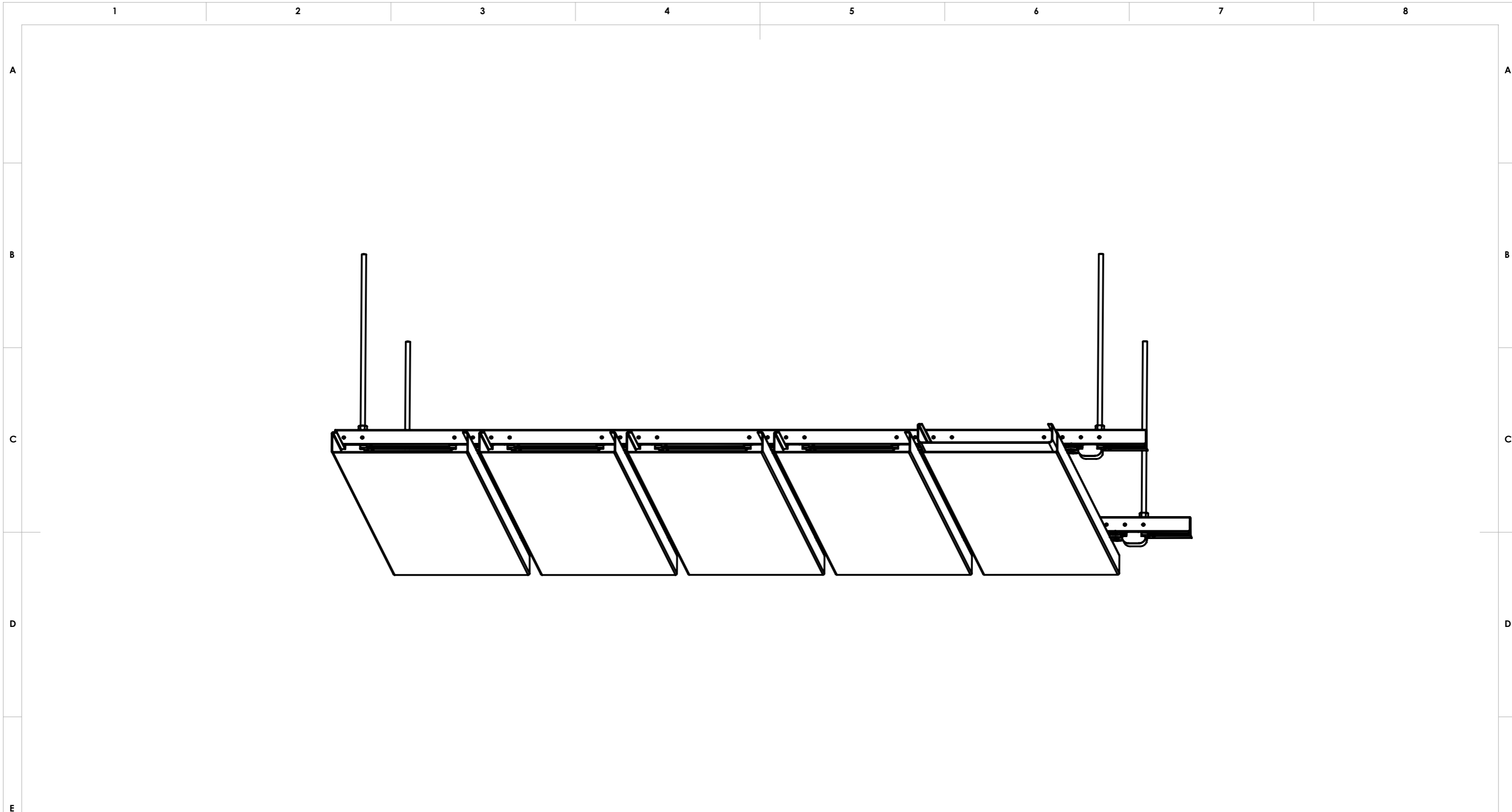

ROZVIN:					
ZAKÁZKA:					
POKUD NENÍ UVEDENO JINAK: JEDNOTKY JSOU V MILIMETRECH		ČÍSLO PROGRAMU: OHR č.p. Děr. č.p.		ODSTRANIT OSTRÉ HRANY	NEUPRAVOVAT MĚŘÍTKO VÝKRESU
DRSNOST: TOLERANCE: LINEÁRNÍ: ÚHLOVÁ:				Ano	ZMĚNA
	JMÉNO	PODPIS	DATUM		NÁZEV:
NAVRHL	Šrétr Micha		20.8.2018		PODHLÉD SEPA - pohled ze spodu
PŘEZKOUŠEL					
SCHVÁLIL					
VÝROBA				BARVA:	
Z. JAKOSTI				MATERIÁL:	Č. VÝKRESU
				MATERIAL	S000-01.001
				"SW-Mass@""SW-Mass@""	MĚŘÍTKO:1:2
					LIST 1 Z 1 LISTŮ



A3